

Wąskie warniki 19-litrowe dostępne w kolorach czarnym i czerwonym z zaworami na wysokości 47 i 35cm.



WB5N  
Wysokość zaworu -  
47cm



WB5NL  
Wysokość zaworu-  
35cm



WB5NB  
Wysokość zaworu -  
47cm



WB5NLB  
Wysokość zaworu -  
35cm

Warnik Curtis z cyfrowym modułem G3 — idealny do przygotowania herbat, zup, produktów liofilizowanych, przydatny również podczas robienia porządków.

Dzięki najnowocześniejszym rozwiązaniom cyfrowym, warniki Curtis oferują pełną kontrolę wszystkich kluczowych funkcji. To bardzo wydajne urządzenia z solidnymi zaworami ze stali nierdzewnej, termostatem i systemem automatycznego uzupełniania wody.

#### WYBRANE CECHY

- **Cyfrowy moduł G3** – Zapewnia pełną kontrolę temperatury i saturacji.
- **Duży LED-owy wyświetlacz** – Bardzo czytelny, stale monitoruje temperaturę wody w zbiorniku.
- **Łatwy w obsłudze** – Prosty, graficznie czytelny design funkcji i powiadomień związanych z obsługą urządzenia.
- **Tryb energooszczędny** – Po upływie 4 godzin od ostatniego uzupełnienia wody, zbiornik może utrzymywać stałą temperaturę 60°C.
- **Aeracja** – Fabrycznie ustawiona na 5 sekund co 30 minut. Powietrze jest wpompowywane w wodę w zbiorniku w celu poprawienia jej ogólnej jakości.
- **Pompa napowietrzająca** – Aeracja stała bądź „na żądanie” poprawia zarówno ekstrakcję herbaty jak i smak jedzenia.
- **System automatycznego uzupełniania wody** – Wybór „na żądanie” w przypadku wody gorącej.
- **Kontrola termostatyczna** – Programowalny zakres temperatur między 60°C a 100°C.
- **System Diagnostyczny** – Stale monitoruje właściwy poziom wody i temperatury.
- **Przyjazny dla serwisu** – Łatwy i szybki dostęp do części podczas naprawy.
- **Standardowe zasilanie 230V.**
- **Duży wyświetlacz LED-owy** – Od 60°C do 100°C. Może pokazywać dokładną temperaturę lub sygnalizować hasłowo “HOT”.

## WB5N / WB5NB

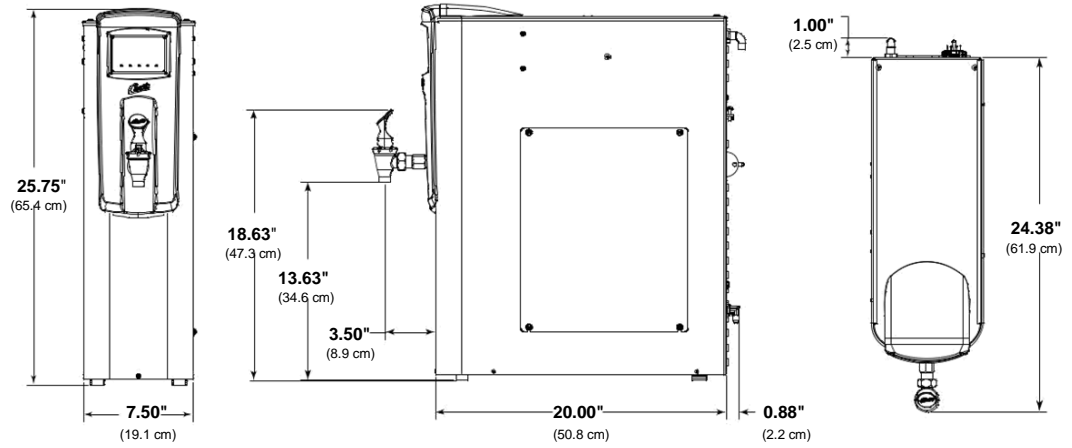

## WB5NL / WB5NLB

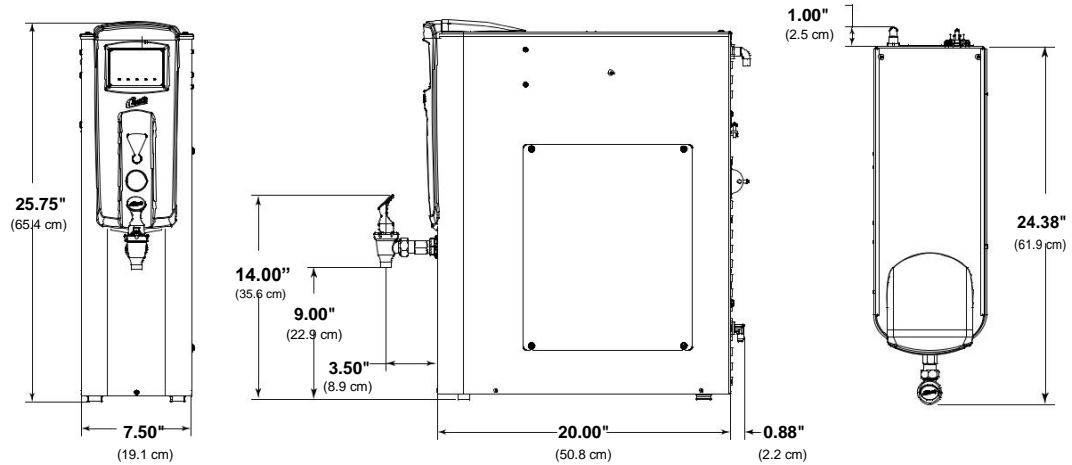

## SPECYFIKACJA TECHNICZNA WARMIKA

MODEL	DIMENSIONS (H x W x D)	VOLTAGE (V)	PHASE	AMPS (A)	WATTS (W)	HERTZ (Hz)	WIRE	MINIMUM FLOW RATE	WATER SUPPLY	WATER CONNECTION	GALLONS/ HOUR	SHIP WEIGHT	CUBE (CU. FT.)
WB5N / WB5NB	25.75" x 7.50" x 24.38"	120/220	1	12.5/22.7	1500/5000	50/60	2W/3W + G	1.0 GPM	20-90 PSI	1/4" Flare	4.5/15.0	42.5 LBS.	8.44
WB5NL / WB5NLB	25.75" x 7.50" x 24.38"	120/220	1	12.5/22.7	1500/5000	50/60	2W/3W + G	1.0 GPM	20-90 PSI	1/4" Flare	4.5/15.0	42.5 LBS.	8.44

SPECIFICATIONS SUBJECT TO CHANGE WITHOUT NOTICE



WILBUR CURTIS CO., INC.  
6913 Acco Street, Montebello, CA 90640-5403  
Telephone: 800-421-6150 · 323-837-2300 Fax: 323-837-2406  
www.wilburcurtis.com



MAR/2014 F-3936  
rev.A